

Information om oljeavskiljare

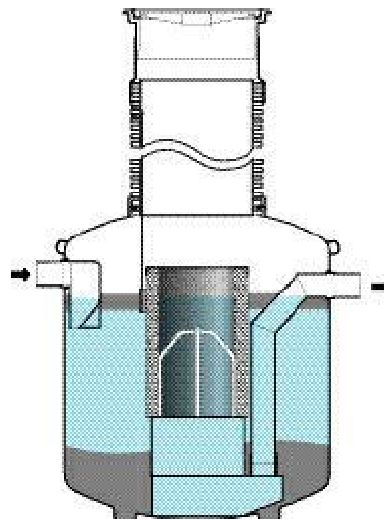

Informationsbroschyr från Miljösamverkan Östergötland (MÖTA)
framtagen i februari 2015.

Varför behövs oljeavskiljare?

Spill- och dagvatten från verksamheter såsom verkstäder, bensinstationer, industrier och liknande innehåller ofta oljerester som ger upphov till problem och störningar i ledningsnät och reningsverk.

Reningsverken kan få försämrade rening då olja påverkar den biologiska processen. Även hälsorisker för de som jobbar i reningsverk eller med ledningsnät kan uppkomma av oljeföroreningar. Utsläpp till sjöar och vattendrag kan skada fiskar och andra vattenlevande organismer.

För att minska de här problemen behöver du som verksamhetsutövare låta spillvattnet gå igenom en oljeavskiljare.

Ansvar

Det är ganska vanligt att verksamheter hyr sin lokal och att oljeavskiljare ingår i hyran samt att fastighetsägaren sköter och tömmer den. Det är emellertid ert ansvar att ha koll på att vattnet renas på ett tillräckligt sätt. Kontakta din hyresvärd om du är osäker.

Standard för oljeavskiljare, SS-EN 858

För oljeavskiljare finns en europeisk standard från 2003 som också är antagen som svensk standard, SS-EN 858. Avskiljare som är tillverkade enligt standarden, kan vara av klass I eller klass II.

En klass II avskiljare är utformad så att oljehalten i utgående vatten max får vara 100 mg olja/liter, och används vid rening där utsläppen normalt är små. Avskiljare i klass I är utrustade med en så kallad koalesator, och ska klara en avskiljningsgrad på 5 mg olja/liter i utgående vatten. Klass I-avskiljare ska användas vid fordonstvättar och andra verksamheter med högre reningskrav eller där det bildas mycket små oljedroppar, så kallade emulsioner.

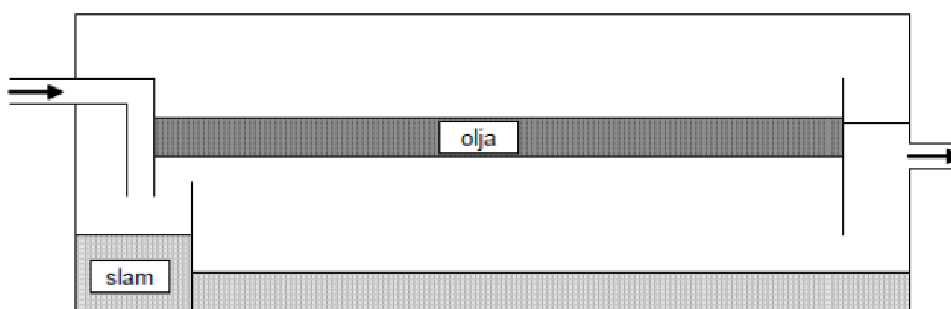

Principskiss av en gravimetrisk Klass II-oljeavskiljare

Dimensionering

Oljeavskiljaren ska vara tillräckligt dimensionerad för er aktuella verksamhet. En grundregel är att avskiljaren ska vara dimensionerad för det maximala flöde som kan komma att belasta den. I SS-EN 858 beskrivs hur man räknar på dimensionering i varje enskilt fall. Det är ditt ansvar att visa hur du uppfyller dimensioneringskraven.

Egenkontroll

Alla som har en oljeavskiljare är skyldiga att själva undersöka och kontrollera sin oljeavskiljare för att säkerställa att den hålls vid en god funktion. I egenkontrollen bör det ingå att minst var sjätte månad mäta nivån på olja och slam i oljeavskiljaren. Vidare bör larm och annan utrustning regelbundet kontrolleras och provtagningsbrunnen rengöras.

Mätning av tjockleken på slam- och oljeskikt kan göras antingen med hjälp av ett kontrollrör eller med en sticka som bestryks med en speciell vattenpasta.

Har oljeavskiljaren koalescensfilter bör detta kontrolleras regelbundet och rengöras eller bytas vid behov.

Det brukar ofta finnas ett produktblad för oljeavskiljaren där det anges hur den ska skötas. Dokumentation av rengöring och underhåll ska ingå i egenkontrollen och kunna och visas för tillsynsmyndigheten på begäran. Den ska innehålla anteckningar om särskilda händelser (t.ex. reparationer eller olyckor).

Tömning

Oljeavskiljaren ska tömmas regelbundet, generellt rekommenderas minst en gång per år och extra vid behov. Oljeavskiljaren kan tömmas mer sällan om olje- och slamskiktets tjocklek kontrolleras regelbundet och kontrollen journalförs samt att kontrollen visar att olje- och slamskiktets tjocklek ligger under nivåer för tömning. Äldre avskiljare har generellt sett en lagringskapacitet på 5 cm olja och 15-20 cm slam. Enligt SS-EN 858 rekommenderas tömning när 50 % av slamvolymen eller 80 % av avskiljarens förvaringskapacitet för olja är nådd.

Genom att regelbundet mäta slam- och oljelagrets tjocklek i avskiljaren, kan ni bättre precisera när tömning av avskiljaren är nödvändig. Mätintervall kan justeras efter erfarenhet av hur snabbt det fylls på med slam och olja.

För att säkerställa en god reningsfunktion direkt efter tömning ska oljeavskiljaren återfyllas med rent vatten.

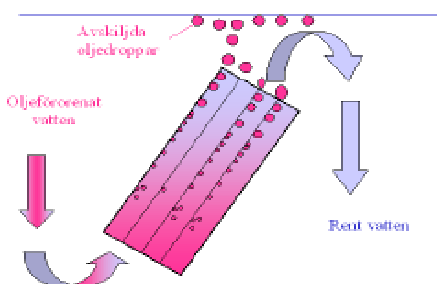

Principskiss av en koalesator. Små oljedroppar slås samman till större droppar som stiger till ytan och renat vatten kan avskiljas.

Provtagning

Vid äldre verksamheter finns ofta äldre gravimetriska (Klass II) avskiljare, som inte är tillverkade enligt standarden. Om verksamheten kontinuerligt släpper ut ”processavloppsvatten” eller bedriver någon form av tvätt, ska ni visa att oljeavskiljaren är rätt dimensionerad och att ni har en god

egenkontroll. Prov tas på utgående vatten och resultat av provtagning är vägledande för eventuella åtgärdsbehov. Den person som utför provtagningen ska vara ackrediterad eller ha motsvarade kunskaper. Om oljeindex överskrider riktvärdena, kan krav ställas på installation av Klass I-avskiljare, alternativt förbud mot tvätt eller andra utsläpp till ledningsnätet.

5-årsbesiktning

En större besiktning av oljeavskiljare ska göras minst vart femte år. I en så kallad "5-årsbesiktning" kontrolleras följande:

- Systemets täthet
- Hållfasthetsmässigt skick
- Inre beläggningar, om sådana finns
- Skick på inbyggda delar
- Skick på elektriska enheter och komponenter
- Kontroll av inställning för automatisk avstängningsenhet

Besiktningen ska utföras av ett ackrediterat företag eller av företag med motsvarande kunskap.



Typisk läckage på äldre avskiljare. Gummipackningen har sedan länge vittrat sönder med in- och utläckage som följd.

Kemikalier

En del kemiska produkter kan sätta oljeavskiljaren ur spel. Säkerställ därför att inga kemikalier oavsiktligt riskerar att släppas ut till oljeavskiljaren. Detta kan göras genom att täta golvavlopp där kemikalier förvaras eller genom att förvara kemiska produkter invallat.

Vissa av dagens avfettnings- och tvättmedel bildar oljeemulsioner, det vill säga mikrodroppar av olja, vilket gör att oljan inte avskiljs. Självspaltande eller självseparerande avfettningsmedel ska därför användas.

På vissa säkerhetsdatablad står det "bildar inga stabila mikroemulsioner" för den aktuella kemikalien vilket innebär att den är självspaltande, efterfråga detta från din leverantör.

Frågor

Vid frågor kan du kontakta miljökontoret i din kommun.